

Art.Nr. J000124



Flächenheizer Datenblatt

Stand 2026

Marvin erklärt

Der Flächenheizer ALH ermöglicht es Ihnen, Asphaltoberflächen schnell und gleichmäßig zu replastifizieren – ganz gleich, ob Sie Schlaglöcher vorbereiten, Netzrisse sanieren oder kleine Unebenheiten korrigieren möchten. Ein rotierender Luftverteiler erwärmt die Fläche kontrolliert und vollflächig, sodass Sie ohne Ausschneiden oder Fräsen arbeiten können. Die automatische Temperatursteuerung hält die Wärme konstant, während das ergonomische Design eine sichere und komfortable Bedienung unterstützt. Der ALH ist nahezu witterungsunabhängig einsetzbar und bietet Ihnen damit ein zuverlässiges Werkzeug für jede Baustellensituation.

Für den Einsatz stellen Sie den ALH einfach über die Schadstelle, warten rund zehn Minuten – anschließend ist der Asphalt bis zu vier Zentimeter tief gleichmäßig durchwärmt. Der aufgelockerte, weiche Asphalt lässt sich dann mühelos weiterbearbeiten. Bei Netzrissen genügt eine anschließende Verdichtung; bei Schlaglöchern geben Sie etwas Heißasphalt hinzu. Da die Erwärmung über Heißluft erfolgt und die Temperatur automatisch geregelt wird, entstehen keine Dämpfe und der Asphalt kann nicht verbrennen – für einen sauberen, sicheren und reproduzierbaren Arbeitsprozess.



FRAGEN

Richard Rupprecht GmbH · Bahnhofstrasse 22 · 91233 Neunkirchen am Sand

+49 (0) 9123 98 26 33

vertrieb@strassenfugen.de

Made in
Germany



BESSER.STRASSEN.ERHALTEN.

Allgemeine Informationen

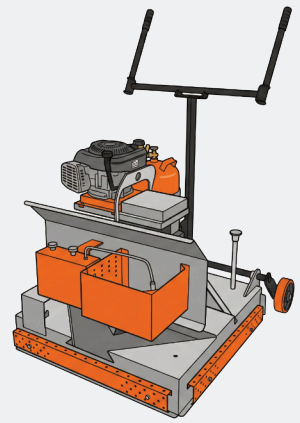

Gewicht	ca. 110 kg
Maße (LxBxH)	1200 x 1000 x 1500 mm
Garantie	12 Monate
Befuerung	11 kg Propangasflaschen
Mischzeit	ca. 15 Minuten (Materialabhängig)
Temperatur	Automatische Temperaturregelung
Motor	Benzinmotor 5,5 PS
Fläche	900 x 900 mm Heizfläche

Website Bilder



Bestandteil des Bundesinnovationspreises 2024



Der Flächenheizer ALH ist ein zentraler Bestandteil unseres Schlaglochsystems – und wurde 2024 mit dem Bundesinnovationspreis ausgezeichnet. Seine fugenlose, nachhaltige Sanierung sorgt dafür, dass Schadstellen nicht nur kurzfristig geschlossen, sondern über Jahre stabil bleiben. Das erhöht die Lebensdauer von Straßen spürbar und stärkt die Infrastruktur dauerhaft.

Zum prämierten Gesamtsystem gehören neben dem ALH auch unser Asphalt FLAIR System, die Asphaltaufbereitungsanlage AMI sowie – speziell für kleinere Kommunen – der Aufbrucherhitzer AAE. Alle Komponenten greifen ineinander und bilden ein ganzheitliches Konzept für effiziente, materialschonende und wirtschaftliche Straßeninstandhaltung.

RR PORTAL

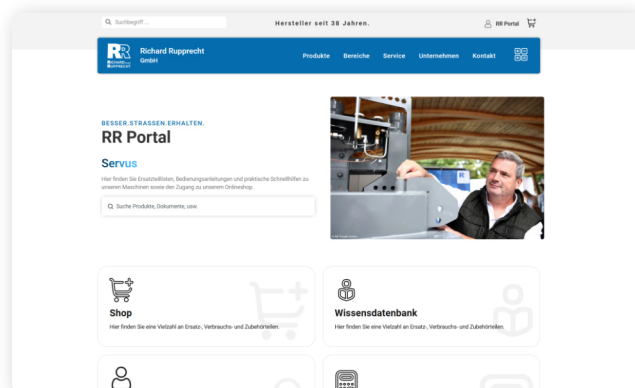

Mit dem RR Portal haben Sie dauerhaft Zugriff auf alles, was Sie im Alltag mit Ihrer Maschine benötigen. Einweisungsvideos, Bedienungs- und Wartungsanleitungen sowie Ersatzteillisten stehen Ihnen jederzeit digital zur Verfügung. Ergänzt wird das Ganze durch Online-Hilfen und einen integrierten Onlineshop für Ersatz- und Verschleißteile.

Über einen QR-Code, der direkt an der Maschine angebracht ist, gelangen Sie auch auf der Baustelle schnell und unkompliziert zu den richtigen Informationen. Kurze Wege, klare Antworten und maximale Unterstützung – genau dann, wenn Sie sie brauchen.

Seite 2 von 5



FRAGEN

Richard Rupprecht GmbH · Bahnhofstrasse 22 · 91233 Neunkirchen am Sand

+49 (0) 9123 98 26 33

vertrieb@strassenfugen.de

Made in
Germany





1 Beheizung

Mit der indirekten Beheizung mit Propangas erwärmen Sie Ihren Asphalt gleichmäßig – ohne offene Flamme und ohne direkten Kontakt zum Material.

2 Bereich

Die Heizfläche von 900 × 900 mm ermöglicht Ihnen eine gleichmäßige Erwärmung des Asphalts – ganz gleich, ob Sie punktuelle Schadstellen behandeln oder einen größeren Bereich schrittweise vorbereiten.

3 Asphalt

Der Asphalt kann nicht verbrennen – je länger der Flächenheizer steht, desto tiefer wird die Schicht durchwärmt. Für größere Bereiche versetzen Sie die Maschine einfach schrittweise weiter.

4 Komfort

Dank des integrierten Hebelmechanismus lässt sich der ALH mühelos verfahren und präzise positionieren.

5 Konstruktion

Die robuste, Bauweise bietet Ihnen hohe Stabilität und eine langlebige Qualität – entwickelt für den täglichen Einsatz auf der Baustelle.



FRAGEN

Richard Rupprecht GmbH · Bahnhofstrasse 22 · 91233 Neunkirchen am Sand

+49 (0) 9123 98 26 33

vertrieb@strassenfugen.de

Made in
Germany



Bilder

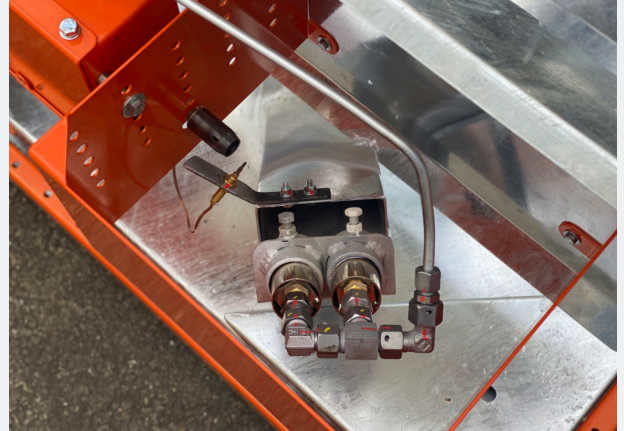

FRAGEN

Richard Rupprecht GmbH · Bahnhofstrasse 22 · 91233 Neunkirchen am Sand

+49 (0) 9123 98 26 33

vertrieb@strassenfugen.de

Made in
Germany



BESSER.STRASSEN.ERHALTEN.



Richard Rupprecht GmbH

Bahnhofstrasse 22
91233 Neunkirchen am Sand
Deutschland

☎ +49 (0) 9123 98 26 33

✉ info@strassenfugen.de

🌐 www.strassenfugen.de

Alle Angaben, Abbildungen und Texte sind unverbindlich und können Sonderausstattungen enthalten.
Technische Änderungen vorbehalten. Leistungsdaten sind abhängig von den Einsatzbedingungen.
Abbildungen können abweichen.

© Richard Rupprecht GmbH, Datenblatt ALH

Seite 5 von 5



FRAGEN

Richard Rupprecht GmbH · Bahnhofstrasse 22 · 91233 Neunkirchen am Sand

☎ +49 (0) 9123 98 26 33

✉ vertrieb@strassenfugen.de

Made in
Germany

