

FUGENEINDRÜCKRAD

STAND
11/2022



HERSTELLER	
TYP	
BAUJAHR	
GEWICHT	
HERSTELLER SEITENABDRÜCKVORRICHTUNG	
TYP SEITENABDRÜCKVORRICHTUNG	



FUGENEINDRÜCKRAD
ANGABEN ZUR WALZE & SEITENABDRÜCKVORRICHTUNG

WICHTIG: Bitte ALLE Punkte ausfüllen

Die in diesem Prospektgedruckten Informationen basieren auf Erfahrungswerten und dem derzeitigen Stand der Wissenschaft und Praxis, sind jedoch unverbindlich und begründen kein vertragliches Rechtsverhältnis.



FUGENEINDRÜCKRAD

STAND
11/2022



Gewünschte FugenTIEFE

mm

Gewünschte FugenBREITE

mm

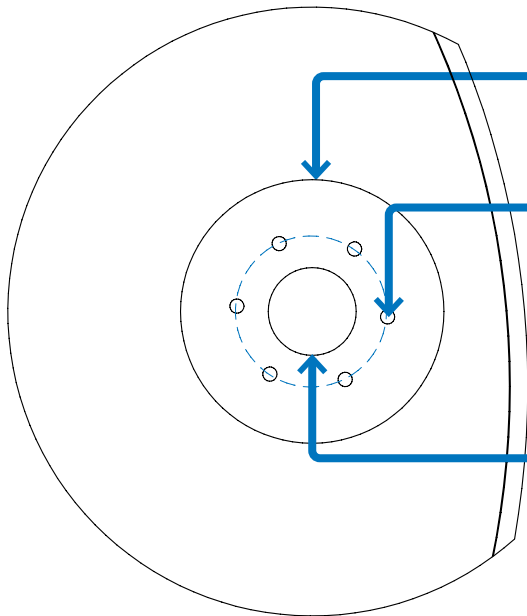

Durchmesser Aufnahme

Durchmesser Lochkreis

Anzahl Bohrungen

Durchmesser Bohrung

Durchmesser Zapfen

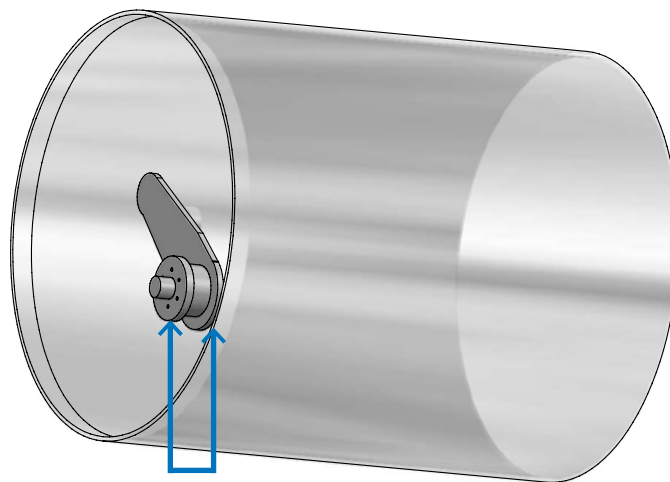

Abstand Aufnahme flansch Schneidrad zum Rand der Bandage

mm

Flansch schaut über Bandagenrand nach (BITTE ANKREUZEN)

außen

innen

bündig

WICHTIG: Bitte ALLE Punkte ausfüllen

Die in diesem Prospektgedruckten Informationen basieren auf Erfahrungswerten und dem derzeitigen Stand der Wissenschaft und Praxis, sind jedoch unverbindlich und begründen kein vertragliches Rechtsverhältnis.



FUGENEINDRÜCKRAD
ANGABEN ZUR WALZE & SEITENABDRÜCKVORRICHTUNG